



## MONTAGE DES PIEDS SUPPORTS - HORIZONTAL / VERTICAL

Le matériel est livré dans une caisse clairevoüe avec une pré-configuration pour installation directe en soufflage horizontal.

Dans la caisse clairevoüe, vous trouverez les éléments suivants :

- Kit pieds supports pour montage horizontal [D],
- Kit barres de renfort horizontales [E],
- Kit plots antivibratils [A],
- Kit boulonnerie et rondelles.

Pour installer les appareils ventilés de la série PLATE en configuration DEBIT D'AIR VERTICAL, suivre la procédure suivante :

- Positionner l'appareil sur une surface plane,
- Ceinturer l'appareil à l'aide d'élingues
- Commencer l'élévation dans le sens latéral pour tourner la machine en position horizontale ; s'arrurer que la base de la machine soit bloquée afin d'éviter le glissement (FIG. 01).



### ATTENTION :

- Pendant le basculement, faire attention que les élingues restent toujours bien tendues.
- Ne pas stationner à proximité de l'appareil ventilé pendant la phase de basculement.



FIG. 01

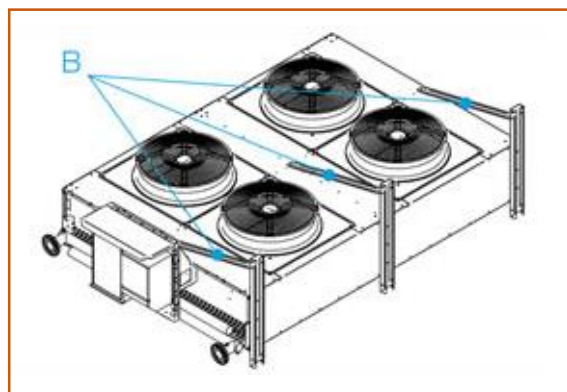

FIG. 02

- Pour les unités avec deux rangées de ventilateurs, démonter les barres de renfort [B] (FIG. 02)
- Démonter les barres de support [C] (FIG. 03)

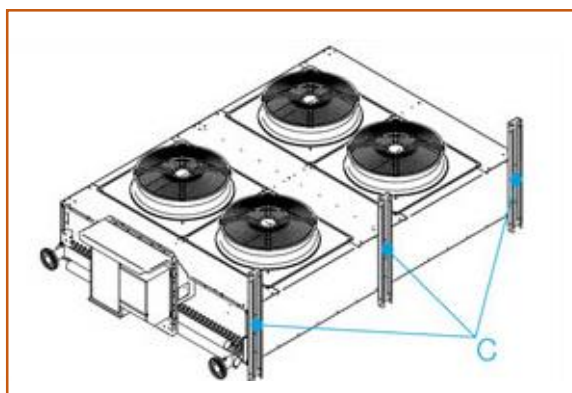

FIG. 03

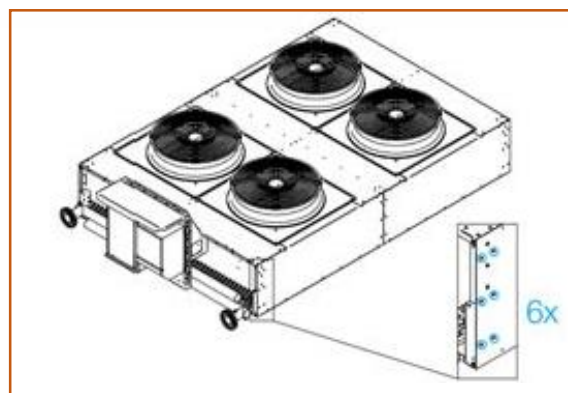

FIG. 04

- Fixer les pieds supports [D] au moyen des vis et rondelles fournies (FIG. 04 et 05)



Pour les appareils avec ventilateurs  $\varnothing = 800 \text{ mm}$ ,  $\varnothing = 910 \text{ mm}$  et  $\varnothing = 1000 \text{ mm}$ , il y a 4 possibilités de réglage de la hauteur avec un pas de 100 mm (FIG. 06)

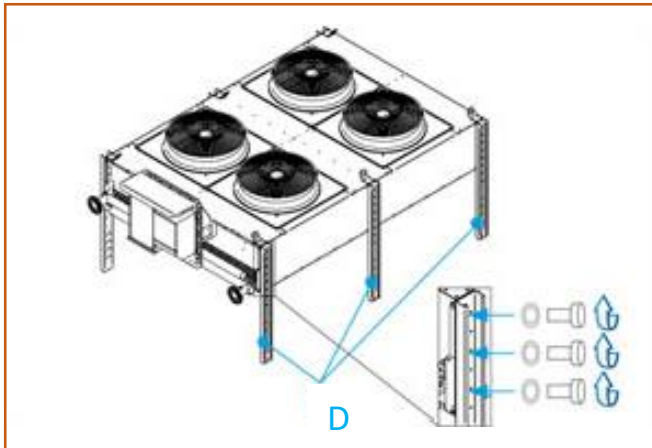

FIG. 05

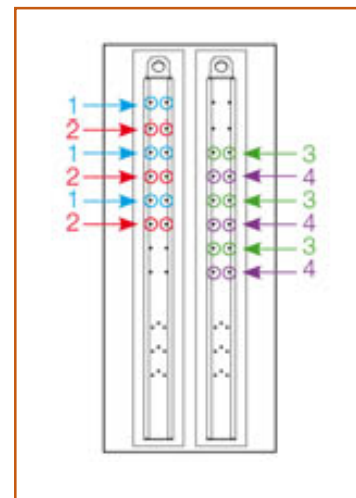

FIG. 06

- Fixer les barres de renfort [E] au moyen des vis et rondelles fournies (FIG. 07)

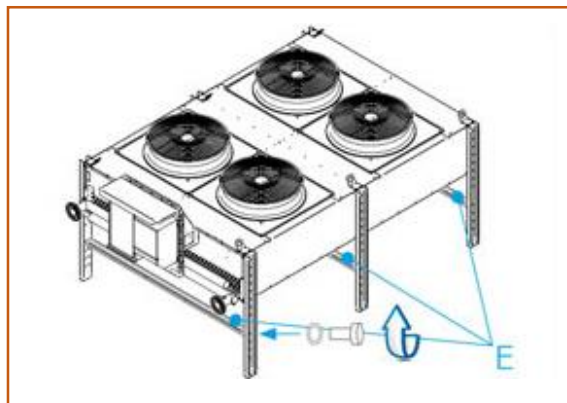

FIG. 07

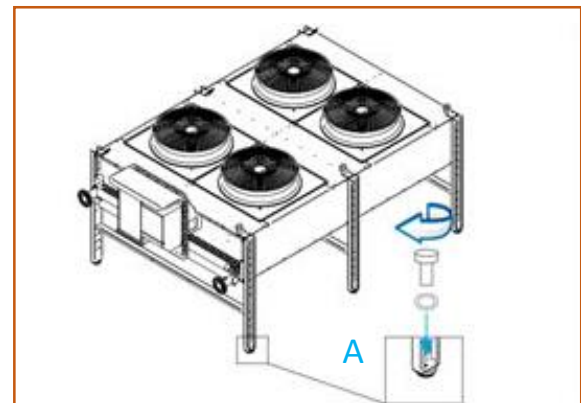

FIG. 08

- Fixer l'accessoire [A] à l'emplacement prévu, anti-vibrations à l'aide des vis et rondelles fournies (FIG. 08)



## ROTATION DU PANNEAU SUPPORT DES ACCESSOIRES

Pour installer les appareils ventilés de la gamme H / V en configuration DEBIT D'AIR HORIZONTAL, il est nécessaire de faire une rotation du panneau support des accessoires, selon la procédure suivante :



### **ATTENTION :**

- Cette opération doit être effectuée par du personnel qualifié.
- Couper l'alimentation électrique avant toute intervention d'entretien ou de réparation.
- Intervenir sur le sectionneur général en le positionnant sur « 0 ».

- Dévisser la fixation entre le panneau des accessoires et les barres de support (FIG. 09).

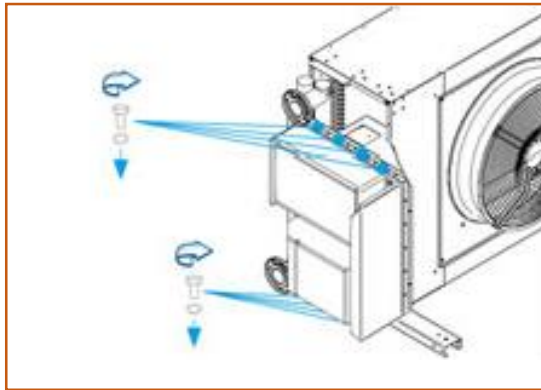

FIG. 09

- Faire une rotation de 90° avec la coiffe de protection dirigée vers le haut (FIG. 10).

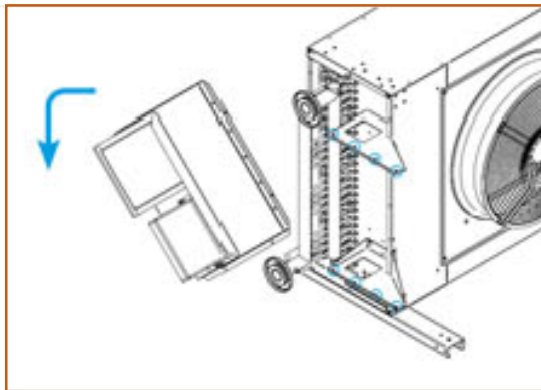

FIG. 10



Couper éventuellement les attaches de câbles pour faciliter la rotation du panneau, à la fin de cette opération, attacher les câbles avec de nouvelles attaches. Il est conseillé de procéder à la rotation du panneau en étant deux personnes.

- Fixer à nouveau le panneau aux supports et les câbles au panneau (FIG. 11).

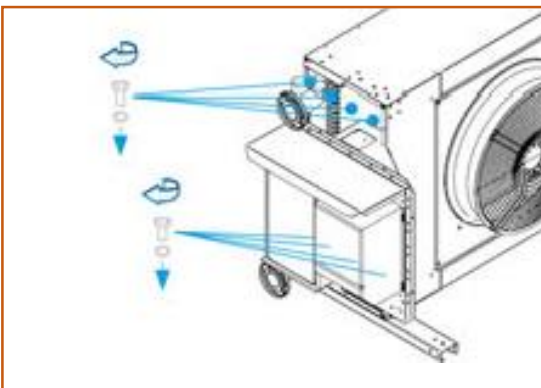

FIG. 11